



سپایان لفتیر

پالت تراک برقی

LWE200 / LWE250

BT Levio Series

با ظرفیت ۲ الی ۲/۵ تن



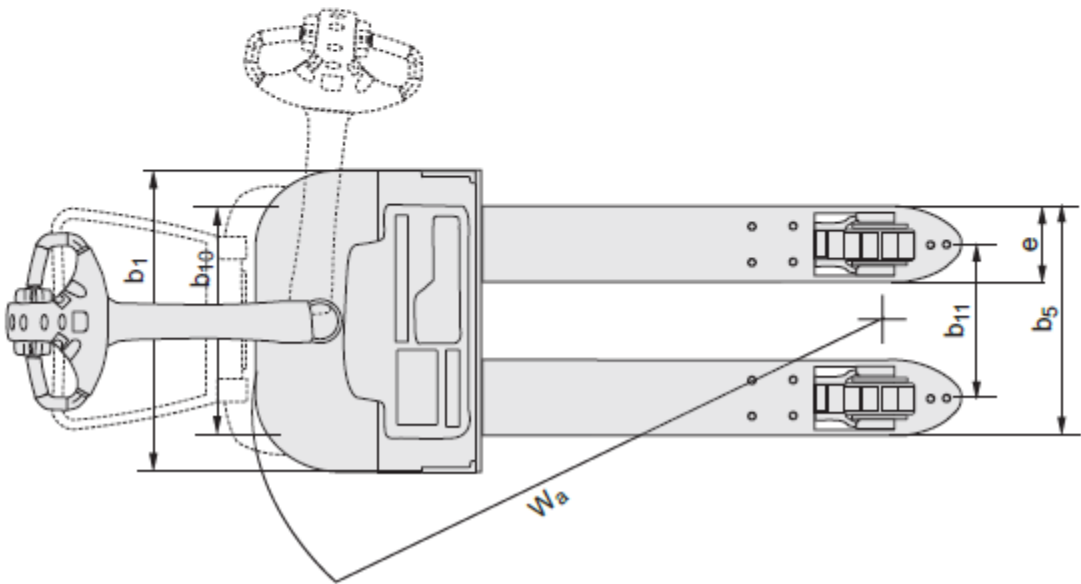
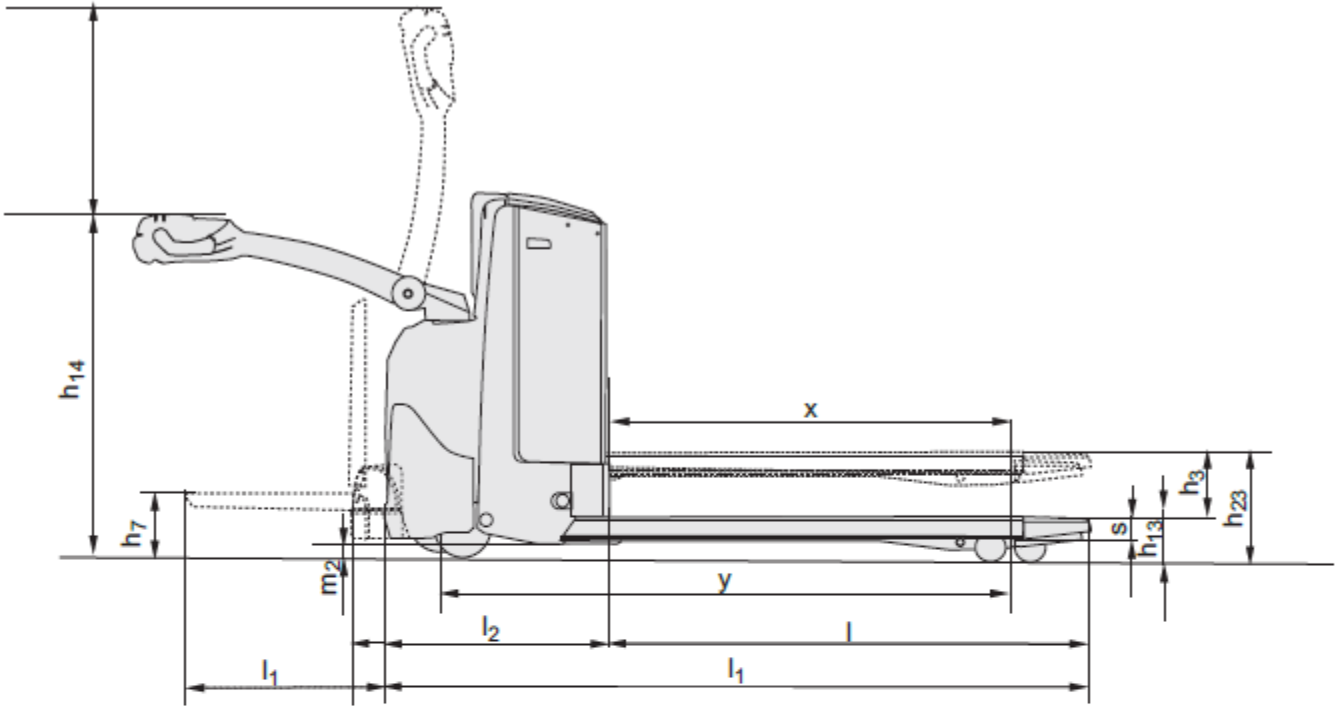

برقی		مشخصات		BT
LWE250	LWE200		مدل دستگاه	۱-۱
۲۵۰۰	۲۰۰۰	Q (Kg)	ظرفیت بار	۱-۲
۶۰۰		C (mm)	فاصله مرکز ثقل بار تا دیواره شاخک	۱-۳
۸۹۸		X (mm)	فاصله مرکز چرخ های جلو تا دیواره شاخک	۱-۴
۱۲۸۷		Y (mm)	فاصله بین مرکز چرخ های جلو و عقب (Wheelbase)	۱-۵
۵۶۴	۵۵۴	Kg	وزن دستگاه بدون باتری	۲-۱
۹۵۰ / ۲۶۰	۸۱۵ / ۲۶۰	Kg	حداکثر بار روی چرخ حرکت (بدون بار / با بار)	۲-۲
۱۵۰ / ۱۵۰		Kg	حداکثر بار روی چرخ های تعادلی (بدون بار / با بار)	۲-۳
۱۹۴۵ / ۱۳۵	۱۵۸۰ / ۱۳۵	Kg	حداکثر بار روی چرخ های جلو ، زیر شاخک (بدون بار / با بار)	۲-۴
* (Vulkollan / Vulkollan / Vulkollan)			نوع چرخ حرکت / تعادلی / زیر شاخک	۳-۱
	Ø ۲۳۰ × ۷۰		قطر چرخ حرکت	۳-۲
	Ø ۱۲۵ × ۵۰		قطر چرخ های تعادلی	۳-۳
	Ø ۸۵ × ۷۵		قطر چرخ های جلو ، زیر شاخک	۳-۴
	۲ / ۲ / ۱		تعداد چرخ های حرکت / تعادلی / زیر شاخک	۳-۵
۴۳۰	mm		فاصله بین چرخ های جلو ، زیر شاخک (مرکز به مرکز)	۳-۶
۳۷۰	mm		فاصله بین چرخ های تعادلی (مرکز به مرکز)	۳-۷
۲۰۵	h23 (mm)		ارتفاع بالای از سطح زمین	۴-۴
-	۱۵۰	h7 (mm)	ارتفاع جایگاه راننده تا سطح زمین (Option)	۴-۸
۱۲۳۵ / ۸۶۵	h14 (mm)		ارتفاع بازوی فرمان (حداقل / حداکثر)	۴-۹
۸۵	h13 (mm)		ارتفاع شاخک از سطح زمین (در پائین ترین موقعیت)	۴-۱۵
۱۶۸۸	I1 (mm)		طول کلی پالت تراک (بدون جایگاه راننده)	۴-۱۹
-	۲۱۶۳ / ۱۷۷۳	I1 (mm)	طول کلی پالت تراک (جایگاه راننده بسته / جایگاه راننده باز)	۴-۱۹
۵۳۸	I2 (mm)		طول کلی پالت تراک تا دیواره شاخک (بدون جایگاه راننده)	۴-۲۰
-	۱۰۱۳ / ۶۲۳	I2 (mm)	طول کلی پالت تراک تا دیواره شاخک (جایگاه راننده بسته / جایگاه راننده باز)	۴-۲۰
۷۲۶	b1 (mm)		عرض پالت تراک	۴-۲۱
* ۱۱۵۰ / ۱۸۰ / ۷۸	mm		ابعاد شاخک (ضخامت / عرض / طول)	۴-۲۲
* ۵۵۰	b5 (mm)		فاصله عرضی تیغه های شاخک	۴-۲۵
۲۱	m2 (mm)		فاصله زیر پالت تراک تا زمین	۴-۳۲
۱۸۹۹	mm ²		راهرو مورد نیاز برای جابجایی با پالت ۱۲۰۰*۱۰۰۰ (بدون جایگاه راننده)	۴-۳۳
-	۲۳۸۴ / ۱۹۸۴	mm ²	راهرو مورد نیاز برای جابجایی با پالت ۱۲۰۰*۱۰۰۰ (جایگاه راننده بسته / جایگاه راننده باز)	۴-۳۳
۱۴۴۷	Wa (mm)		شعاع چرخش (بدون جایگاه راننده)	۴-۳۵
-	۱۹۳۲ / ۱۵۳۲	Wa (mm)	شعاع چرخش (جایگاه راننده بسته / جایگاه راننده باز)	۴-۳۵
۶ / ۶	Km/h		سرعت حرکت (با بار / بدون بار)	۵-۱
۰/۰۹ / ۰/۰۵	m/sec		سرعت بالای (با بار / بدون بار)	۵-۲
۰/۰۸ / ۰/۰۹	m/sec		سرعت پایین آمدن (با بار / بدون بار)	۵-۳
۱۸ / ۹	%		درصد شیب حرکت (با بار / بدون بار)	۵-۴
الکترو مغناطیس			سیستم ترمز / ترمز پارک	۵-۵
۱/۵	Kw		توان موتور حرکت (AC)	۶-۱
۱/۴	Kw		توان موتور هیدرولیک (DC)	۶-۲
۲۴ ولت / ۲۲۵ آمپر ساعت *	V,Ah		ظرفیت باتری دستگاه	۶-۳
۲۵۰ / ۱۸۹	Kg		وزن باتری (حداقل / حداکثر)	۶-۴

تذکر :

* گزینه های مختلف قابل ارائه بوده و با مقادیر دیگر عرضه می گردد.

اندازه ها و عملکرد ها نامی بوده و دارای تolerانس می باشد.

اعداد فوق ممکن است با برخی موارد انتخابی مصرف کننده تغییر یابد.

اعداد و مشخصات فوق مربوط به شرایط کار عادی می باشد.

ویژگی های دستگاه

Regenerative Brake System

❖ سیستم ذخیره انرژی ترمز :

این سیستم موجب شارژ مجدد باتری و جلوگیری از اتلاف انرژی می شود ، در این حالت موتور حرکت در هنگام ترمز گرفتن ، انرژی حرکتی را به الکتریکی تبدیل و در باتری ذخیره می نماید.

BT Castorlink System

❖ در این سیستم ، با متصل نمودن چرخ های تعادلی به یکدیگر ، پایداری عالی و رانندگی مطمئن فراهم گردیده است.

Fingertip Controls

❖ سیستم کنترل انگشتی جهت عملکردهای حرکت و هیدرولیک

Keypad

Programmable Performance

Electronic Braking System

Electronic Speed Control

Automatic Switch-off

❖ Keypad جهت روشن کردن و سیستم کد گذاری دستگاه :

به وسیله این سیستم پارامترهای قابل تنظیم دستگاه (سرعت ، شتاب ، ترمز الکتریکی ، خاموش کننده خودکار و...) بر روی یک کد تعریف می گردند و با روشن کردن دستگاه با هر کد ، تنظیمات تعریف شده برای آن کد قابل اجراست و به میزان ۱۰ کد قابل تعریف است.

Information Display

Fault Diagnosis Facility

❖ نمایشگر اطلاعات (درصد شارژ باتری ، ساعت کارکرد ، زمان سرویس دستگاه ، مشاهده لیست خطاها) و سیستم عیب یاب هوشمند

Automatic Parking Brake

❖ سیستم ترمز پارک اتوماتیک

Emergency Switch

❖ کلید قطع کن اضطراری

Operator Safety

❖ ایمنی راننده

Storage Compartments

❖ مخصوص کار در فضاهای انبار با سطح صاف

Click-2-Creep

❖ حرکت به محض فشردن شدن کلید

Easy Access For Maintenance

❖ قابلیت دسترسی راحت به منظور تعمیرات

Flip-up Operator Platform (Option)

❖ جایگاه مخصوص راننده با قابلیت باز شدن (اختیاری)

Coldstore Version (Option)

Hydraulic Oil For Low Temperatures (Option)

❖ مشخصات و روغن هیدرولیک مخصوص جهت کار در محیط های (سردخانه) با دمای پایین تر از ۳۵ درجه سانتی گراد (اختیاری)



کارخانه و دفتر فروش :

دفتر مرکزی:

دفتر تهران :

اصفهان ، شهرک صنعتی مورچه خورت ، خیابان بوعلی سوم

اصفهان ، خیابان آمادگاه ، کوی سوره ، شماره ۳۳

تهران ، خیابان ایرانشهر شمالی ، کوی شهید ملکیان ،

شماره ۴۷۳ - کد پستی ۱۴۸۸۸-۸۳۳۳۱

کد پستی ۱۵۸۱۴-۸۱۴۴۹

شماره ۲۱ - کد پستی ۸۵۷۱۱-۱۵۸۴۷

تلفن : ۰۳۱-۴۵۶۴۳۰۰۱-۴

تلفن: ۰۳۱-۲۲۲۲۲۴۵۳-۲۲۲۲۲۹۴۴

تلفن : ۰۲۱-۸۸۸۳۰۳۶۰-۱

دورنگار : ۰۳۱-۴۵۶۴۳۱۰۴

دورنگار : ۰۳۱-۲۲۲۲۰۹۵۵

دورنگار : ۰۲۱-۸۸۸۳۹۶۴۳

www.Sepahanlifter.com
Sales@Sepahanlifter.com

www.bt-forklifts.com