

## لیفتراک‌های دیزلی ۷ و ۸ تن

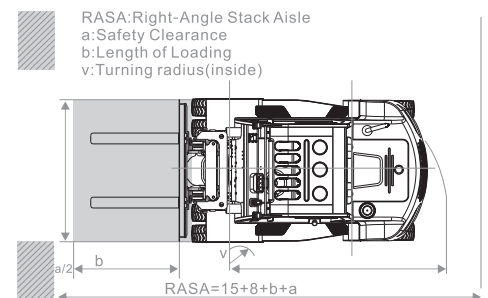

جدول ابعاد دکل (میلیمتر)				ظرفیت در ارتفاع بالابری در راستای عمودی		انواع دکل
ارتفاع بالابری	دکل در حالت کاملاً بسته	دکل در حالت کاملاً باز	بالابری آزاد	Kg		
mm	mm	mm	mm	لیفتراک ۷ تن	لیفتراک ۸ تن	واحد
۳۳۰۰	۲۶۵۰	۴۷۰۰	۱۱۰	۷۰۰۰	۸۰۰۰	استاندارد (دکل دو مرحله ای همراه با بالابری آزاد استاندارد)
۴۰۰۰	۳۰۵۰	۵۴۰۰	۱۱۰	۶۶۰۰	۷۳۰۰	
۵۰۰۰	۳۵۵۰	۶۴۰۰	۱۱۰	۶۵۰۰	۷۱۰۰	
۶۰۰۰	۳۲۰۵	۷۴۰۰	۲۱۴۵	۶۲۰۰	۶۸۰۰	تریپلکس (دکل سه مرحله ای همراه با بالابری آزاد کامل)

مرکز ثقل از دیواره شاخک مشخص می گردد که جدول مقابل برای یک بار مکعبی شکل به ابعاد ۱۲۰۰ میلیمتر می باشد (بافرض اینکه مرکز ثقل دقیقاً در مرکز بار باشد) همچنین در نظر داشته باشید که برای دکل هایی که به سمت جلو مایل شده و از راستای عمودی خارج شده باشند مقدار ظرفیت کاهش می یابد. مقدار ظرفیت با نصب الحاقیه، شاخک های بلند، بارها با ابعاد غیر منظم و استثنایی و ارتفاعات بالابری بیشتر از آنچه قید گردیده نیز ممکن است کاهش یابد که برای کسب اطلاعات بیشتر با شرکت سپاهان لیفتراک تماس حاصل فرمائید.

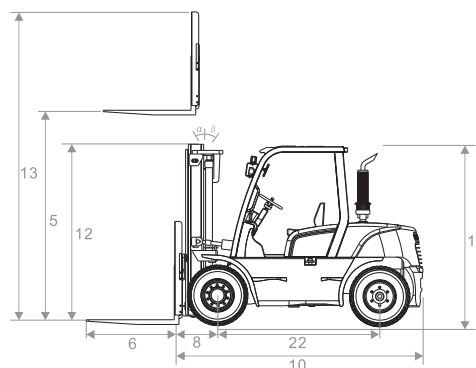
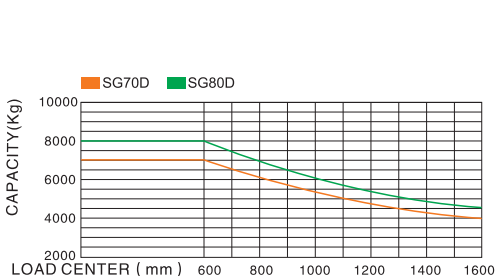

SG80D	SG70D		مدل دستگاه	۱	مشخصات
	دیزل		نوع سوخت	۲	
۸۰۰۰	۷۰۰۰	Kg	ظرفیت باربرداری	۳	
۶۰۰		mm	فاصله مرکز ثقل بار تا دیواره شاخک	۴	
۳۳۰۰		mm	ارتفاع بالابری استاندارد	۵	
۱۲۲۰ × ۱۵۰ × ۷۰		mm	سایز شاخک	۶	ابعاد
۱۲/۶°			زاویه دکل (جلو / عقب)	۷	
۵۹۵		mm	فاصله مرکز چرخ جلو تا دیواره شاخک	۸	
۲۰۰		mm	فاصله زیر دکل لیفتراک تا سطح زمین	۹	
۳۵۶۰		mm	طول کلی لیفتراک تا دیواره شاخک	۱۰	
۲۰۱۰		mm	عرض لیفتراک	۱۱	
۲۶۵۰		mm	ارتفاع دکل کاملاً بسته	۱۲	
۴۷۰۰		mm	ارتفاع دکل کاملاً باز	۱۳	
۲۴۷۰		mm	ارتفاع فاصله زمین تا سقف اتاق	۱۴	
۳۳۵۰		mm	شعاع چرخش لیفتراک	۱۵	
۳۰		km/h	سرعت حرکت بدون بار	۱۶	اطلاعات عملکرد
۴۶۰		mm/s	سرعت بالابری با بار	۱۷	
۱۰		%	شیب حرکت (در حالت با بار کامل)	۱۸	
(P پنوماتیک - S سوپر الاستیک)			نوع تایر	۱۹	شاسی
۸/۲۵-۱۵			سایز تایر جلو	۲۰	
۸/۲۵-۱۵			سایز تایر عقب	۲۱	
۲۲۵۰		mm	فاصله بین محور چرخهای جلو و عقب	۲۲	
۱۰۳۵۰	۹۷۵۰	Kg	وزن لیفتراک	۲۳	
S6S			مدل موتور	۲۴	موتور
MITSUBISHI			سازنده موتور	۲۵	
۶۳/۹ - ۲۳۰۰		Kw/rpm	توان موتور	۲۶	
۶			تعداد سیلندر	۲۷	
۴/۹۹۶		L	حجم سیلندر	۲۸	
۱۴۰		L	حجم مخزن سوخت	۲۹	
هیدرودینامیک - اتوماتیک			نوع ترانسمیشن	۳۰	ترانسمیشن
۲/۲			تعداد دنده ترانسمیشن (جلو / عقب)	۳۱	